

COLD önkiszolgáló pultsorba illeszthető süteményes vitrinek használati utasítás

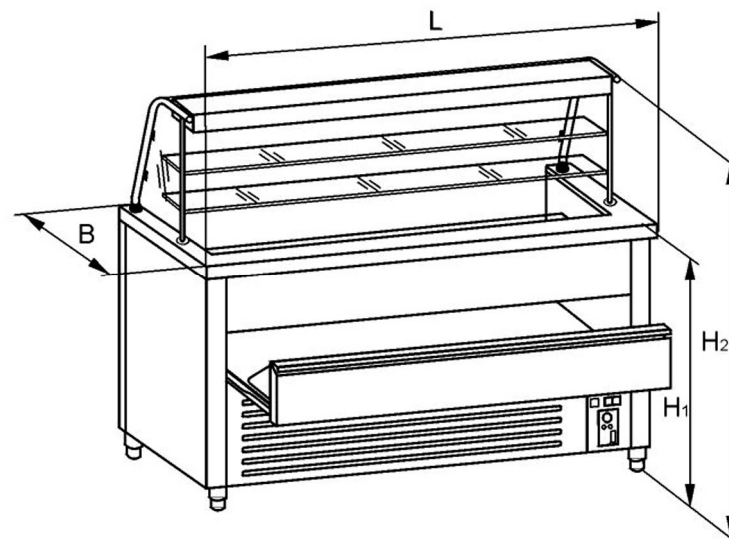

Elektromos vázlat

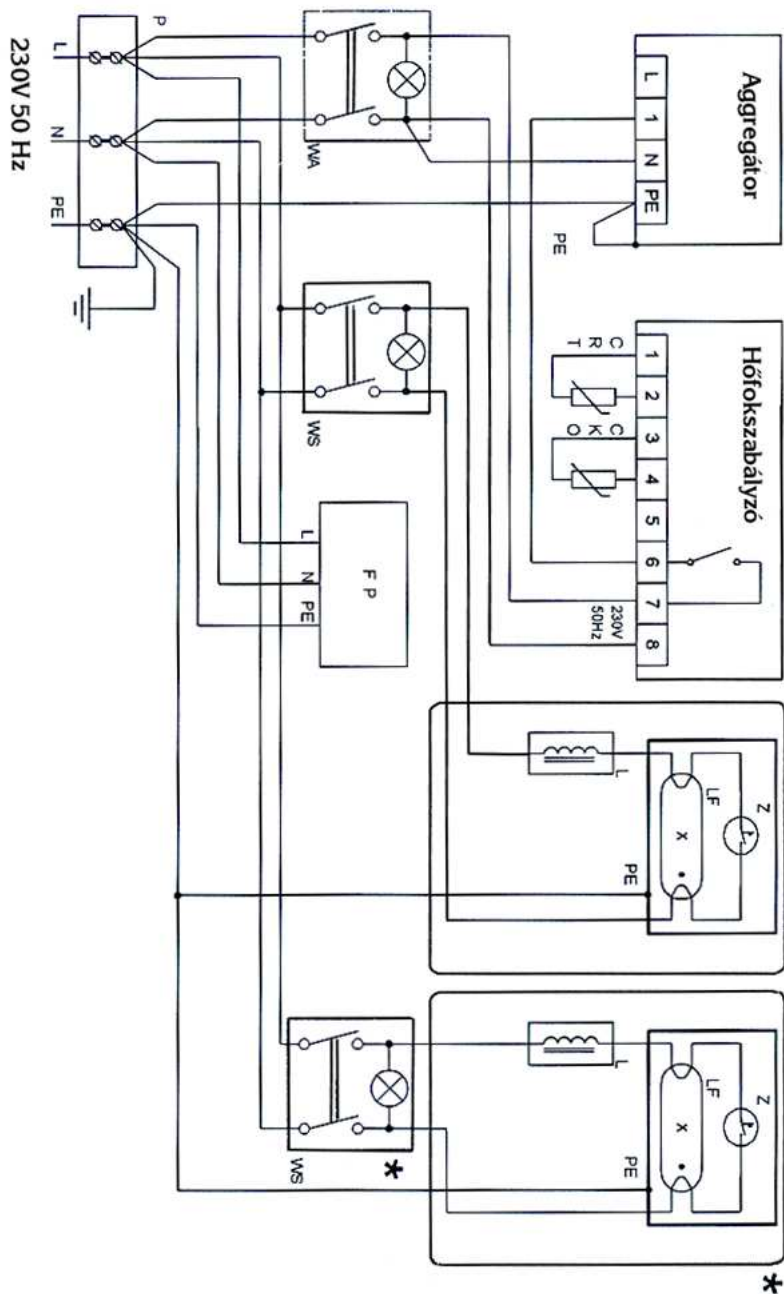

Típus	Típus	Méreték LxBxH ₁ xH ₂ mm	Elektromos csatlakozás Teljesítmény	Hőmérséklet 25oC/60%RH
G-250-10-N	G-250-10-G	1000x700x850x1350	230V 50 Hz / 600W	+2°C +10°C
G-250-12-N	G-250-12-G	1200x700x850x1350		
G-250-14-N	G-250-14-G	1400x700x850x1350		
G-250-16-N	G-250-16-G	1600x700x850x1350		
G-250-18-N	G-250-18-G	1800x700x850x1350		

Köszönjük, hogy a COLD süteményes vitrint választotta!

A **COLD süteményes vitrinek** tágas áru elhelyezési felülete széles áruválaszték bemutatását teszi lehetővé.

A pultok beépített aggregátorral, statikus hűtéssel készülnek.

1. Szállítás, kicsomagolás:

A berendezést függőleges helyzetben –az üvegfelületeket védve az ütődéstől – kell szállítani.

A nem megfelelő módon történő szállításból eredő károkra a garancia nem terjed ki.

A berendezés súlyos, tehát a mozgatásnál erre tekintettel kell lenni.

A berendezés zsugorfóliával csomagolt, a kiegészítők a gép belsejében vannak elhelyezve.

2. Beüzemelés:

A gép beüzemelése különösebb eljárást nem igényel.

A berendezés áttörése, szellőztetése után a villásdugót csatlakoztassa a fali aljzatba (220V 50Hz).

A gép bal alsó oldalán található hőfokszabályozóval állíthatja be a kívánt hőfokot, és ellenőrizheti a bemutatótér aktuális hőmérsékletét.

A hőfokszabályozón található az indítókapcsoló, a világítás kapcsoló és a leolvasztás kapcsolója is.

Az olvadékvizet a felfogó tartályból időnként öntse ki.

3. Tisztítás, karbantartás:

A rozsdamentes felületeket és a belső tárolótereket karcmentes mosószerrel lehet tisztítani, de ezután törölje szárazra!

Rozsdamentes ápolóval törölje át a gépet.

Ügyeljen arra, hogy az elektromos részekhez víz ne érjen!

Tisztítás előtt a berendezést áramtalanítsa!

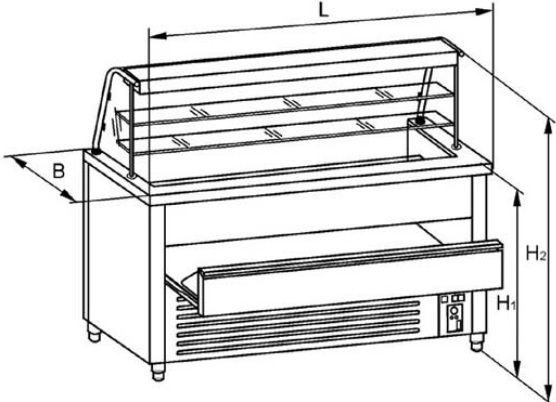

**A karbantartást a készüléken ¼ évente kötelező elvégezteni!
Amennyiben a karbantartást hivatalos dokumentummal igazolni nem tudják, úgy a garancia érvényét veszti!**

Műszaki adatok:

Hűtés:	statikus
Hűtő egység:	DANFOS (Németország)
Hűtő közeg:	R507
Hálózati feszültség:	230V 50Hz
Leolvasztás:	automatikus
Hűtési tartomány:	+2°C +10°C (25°C környezeti hőmérséklet és 60%-os páratartalom esetén)
Munkaasztal:	rozsdamentes ill. gránit
Világítás:	OSRAM izzó
Oldalak:	rozsdamentes